

GHH RAND®



CS1200 der **nächsten Generation**

Vorstellung der CS1200 ICL-Kompressoreinheit (Intercooled Lite), neu von GHH RAND®.

Die ICL-Einheit setzt auf die neueste Generation der CS104-Verdichterstufe, unseren schlanken, hocheffizienten Luftkühler und reaktiven Ablassschalldämpfer in einem kompakten Paket. Die CS1200 ICL wurde speziell für den Massengutumschlag von temperaturempfindlichen Materialien entwickelt und wird für eine Auslasslufttemperatur von minimal 50 Grad geregelt.

Einfache Installation | Temperaturführung der Auslassluft | Hohe Produktsicherheit

IR Ingersoll Rand®

www.oem-solutions.ingersollrand.com

CS1200 ICL

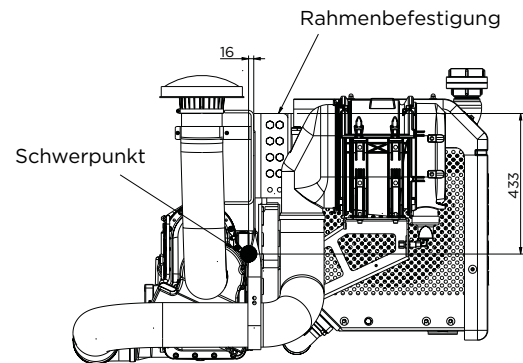
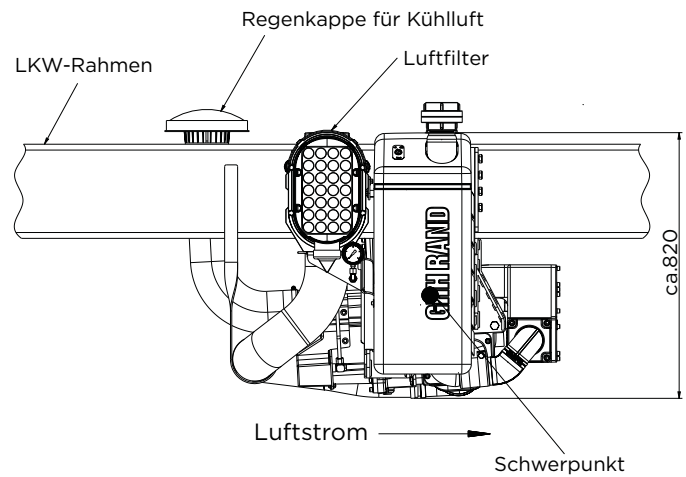
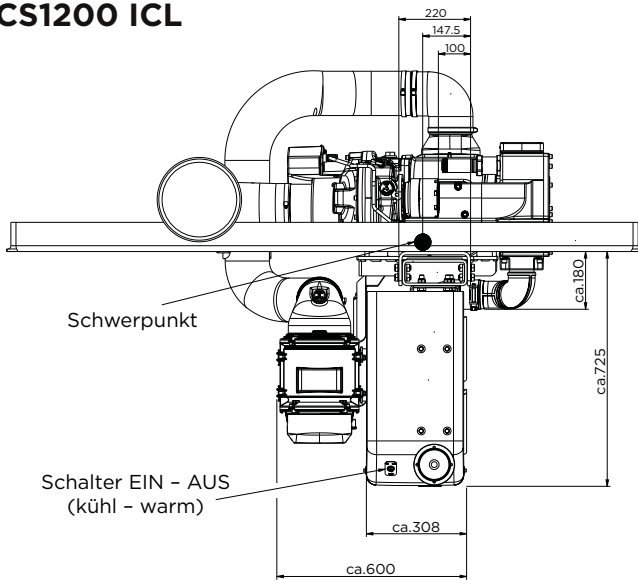

Vorteile

Einfache Installation

Der Bedarf für eine schmale Stellfläche kombiniert mit verschiedenen Montagerahmen ergibt eine Kompressoreinheit, die einfach auf die 4x2-, 6x2- und 6x4-Chassisschienen der meisten europäischen Hersteller geschraubt werden kann – ganz ohne den Aufwand und die Kosten zusätzlicher Fertigung.

Temperaturführung der Auslassluft

Geführte Kühlluft sorgt dafür, dass wärmeempfindliche Produkte ohne der Gefahr einer Beeinträchtigung gefördert werden können. Mit der temperaturgeführten Kompressoreinheit CS1200 ICL von GHH RAND® können Sie ganz beruhigt sein, weil die Temperatur der Ausblasluft zum Schutz des Produkts auf minimal 50 Grad gesenkt wird.

Anwendungen

Die Einheit CS1200 ICL wurde speziell für Trockengutanwendungen hergestellt, bietet Durchflussraten von bis zu 1.150 m³/h und eignet sich für den Einsatz mit vielen verschiedenen Produkten, darunter: Kunststoffe, Zucker, Futtermittel und viele andere temperaturempfindliche Trockenmassengüter.

Hohe Produktsicherheit – Für zusätzliche Sicherheit Ihres geförderten Produkts sorgt die ölfreie Kompression von GHH RAND®. Diese wird durch ein einzigartiges Dichtsystem erreicht, das eine Verunreinigung der Auslassluft durch Öl verhindert, eine lebensmitteltaugliche Rotorbeschichtung, einen Ablassschalldämpfer mit nicht migrierendem Medium und FG SILOL®-Schmierung. All diese Vorteile bringen Ihnen eine Lösung, die speziell für das Abladen temperaturempfindlicher Massengüter und lebensmitteltauglicher Produkte konzipiert wurde.

Technische Daten

Parameter	Einheit	Min.	Max.
Saugvolumen Verdichterstufe des Kompressors	m ³ /h	712	1.124
Eingangsdrehzahl	min ⁻¹	1.200	1.800
Stromverbrauch Verdichterstufe des Kompressors	kW	39	62
Max. Förderdruck	bar(g)	2,5	

Hinweis: Medium: Luft, Ansaugtemperatur: 20 °C, Ansaugdruck: 1 bar (abs.), Leistung und Durchfluss: 2,0 bar(g).



www.oem-solutions.ingersollrand.com

GHH RAND®

Ingersoll Rand Trading GmbH

Customer Center Tanker Solutions

Max-Planck-Ring 27 • 46049 Oberhausen • Germany

Phone: +49 (0) 208 9994-0 Fax: +49 (0) 208 9994-179

Email: info@ghhrand.com